



FRAISAGE SERVICES

0820 901 130

FICHE TECHNIQUE

Fraiseuse à froid

W100 F



CARACTÉRISTIQUES PRINCIPALES

Largeur de fraisage maximale	1 000 mm
Profondeur de fraisage*1	de 0 à 300 mm
MOTEUR	
Puissance nominale à 2 100 tr/min	209 kW / 280 HP / 285 cv
Puissance maximale à 1 900 tr/min	227 kW / 304 HP / 308 cv
CAPACITÉ DES RÉSERVOIRS	
Carburant	620 litres
Huile hydraulique	130 litres
Eau	1 400 litres
Poids à vide de la machine sans liquide	17 400 kg
Poids de la machine en marche max. (avec le plein de carburant et tous les équipements disponibles)	22 595 kg

*1 La profondeur de fraisage maximale peut diverger de la donnée indiquée en fonction des tolérances et de l'usure.

Fraiseuse à froid sur chenilles **W 100 F**

Dimensions de la W 100 F - en mm

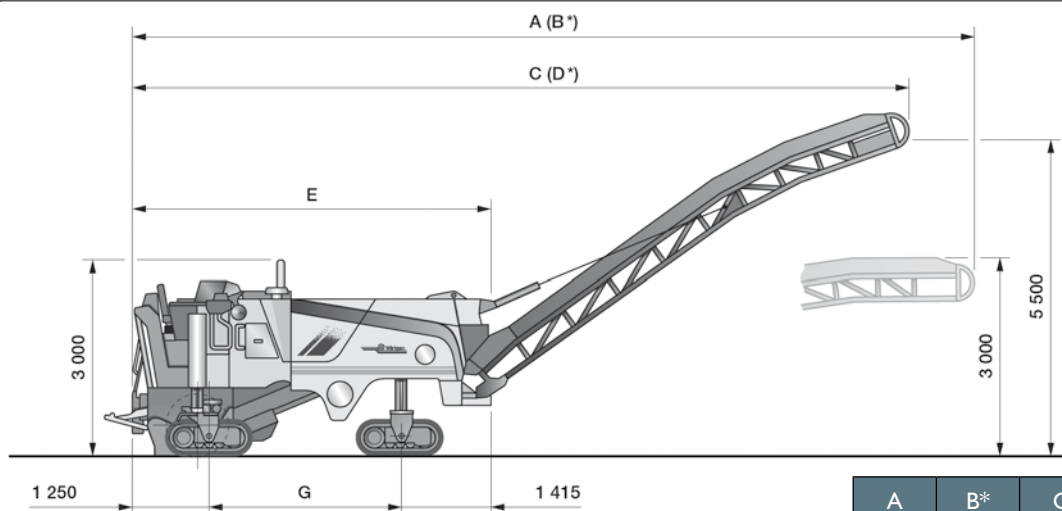

	A	B*	C	D*	E	F	G
W 100 F	13 450	12 550	12 650	11 750	5 700	3 215	3 035

* Bande de déversement repliable courte

Chenille sortie

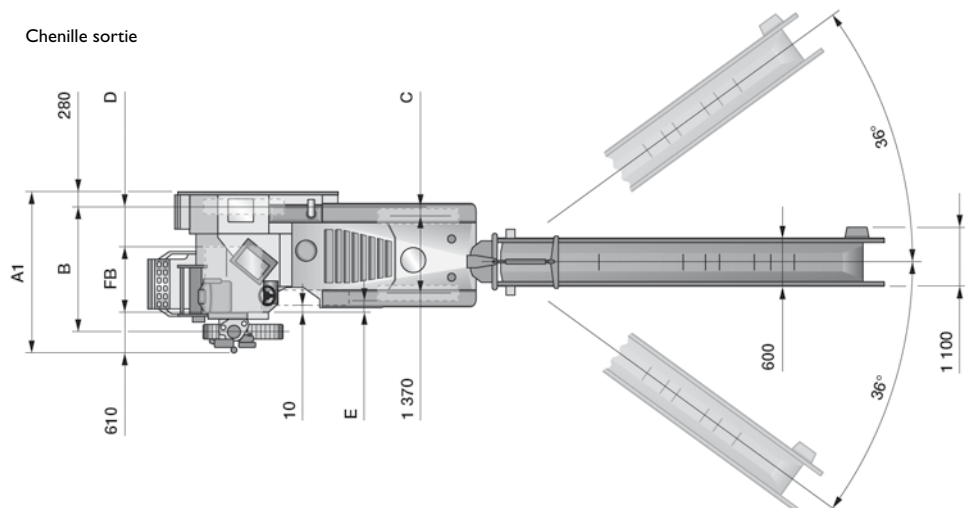

Chenille rentrée

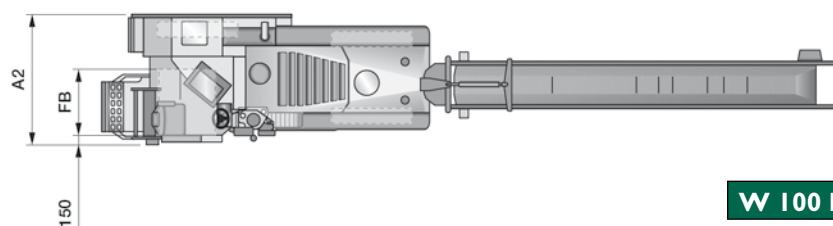

	FB	A1	A2	B	C	D	E
W 100 F	1 000	2 510	2 100	1 850	0	625	125



FRAISSAGE SERVICES

Zone Industrielle de la Fontaine Chaude
78660 ABLIS

57, avenue Winston Churchill
27400 LOUVIERS

9 et 11, avenue Joseph Paxton
ZAC du Bel Air
77164 FERRIÈRES EN BRIE

0820 901 130

fraisage@fraisageservices.fr